

其余 $\frac{3.2}{\nabla}$

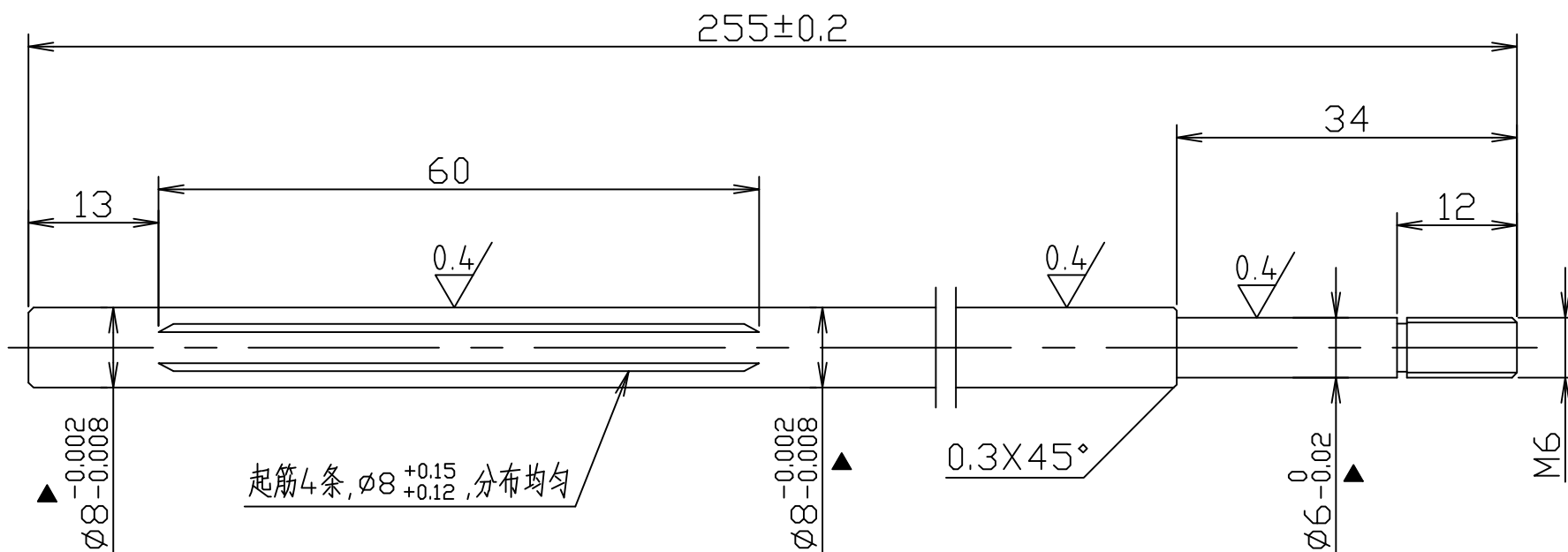

技术要求

1. 表面光滑无损伤, 涂加防锈油.
2. 硬度HRC30-34.
3. 四筋分布均匀.
4. 未注倒角全部 $0.5 \times 45^\circ$.
- ▲ 5. 各位置与轴承档的跳动/圆柱度都不大于0.02.

				▲ 不锈钢304 食品级	101-
					7020-WWLD
标记	更改前内容	签名	年月日		转轴
设计		未注公差:			中山市湘安电机电器
审核		0-30	± 0.10		
批准		>30-120	± 0.25		
			>120	± 0.50	