

其余 $\sqrt{3.2}$

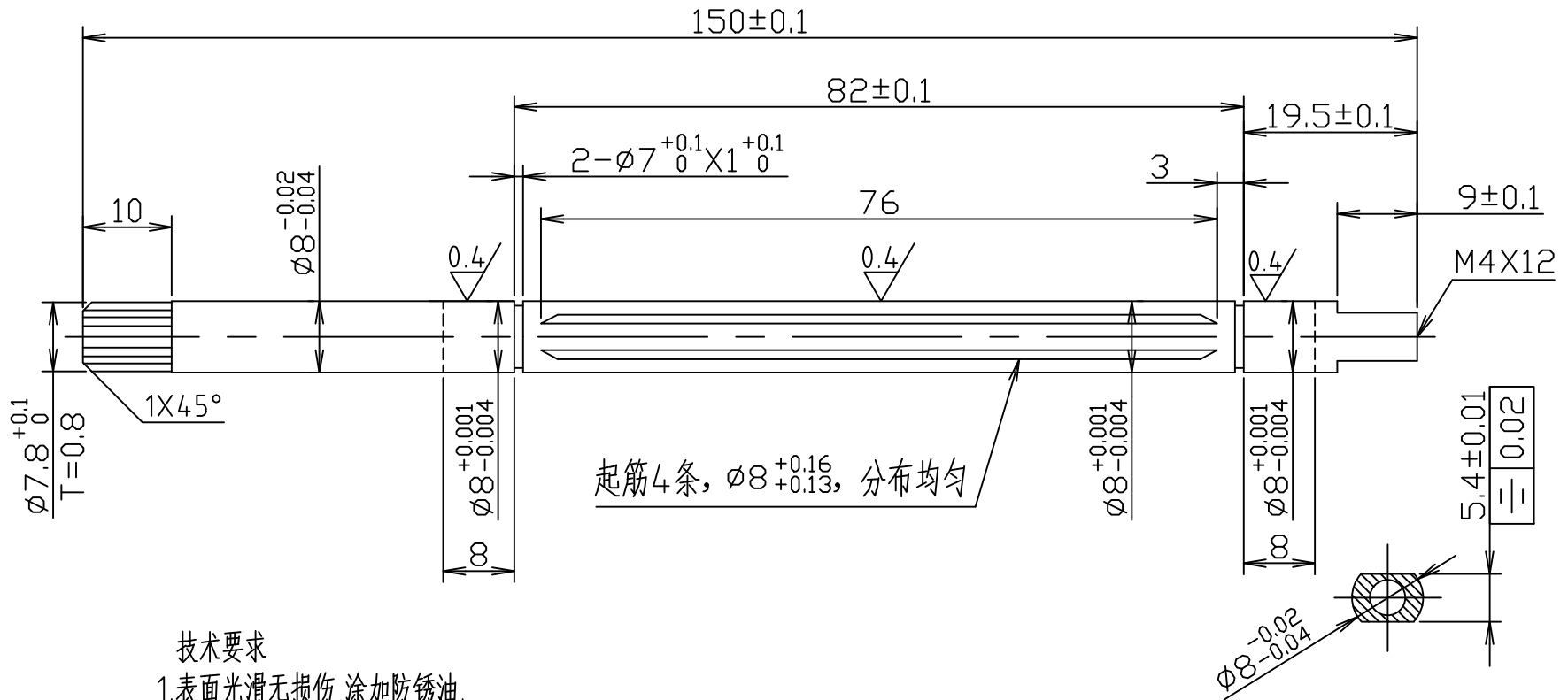

技术要求

1. 表面光滑无损伤, 涂加防锈油.
2. 四筋分布均匀.
3. 调质HRC18Min.
4. 未注倒角 $0.5 \times 45^\circ$.
5. 各位置与轴承档同轴度不大于 0.02 .

				钢45	101-
					9525-W092
标记	更改前内容	签名	年月日		
设计		未注公差:			转轴
审核		0-30 ±0.10			中山市湘安电机电器
批准		>30-120 ±0.25 >120 ±0.50			