

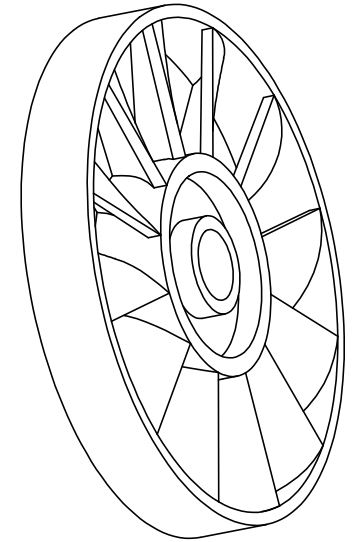

I-I

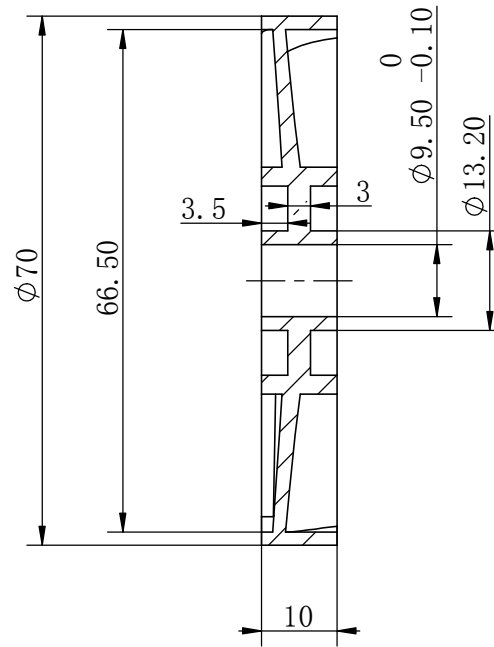
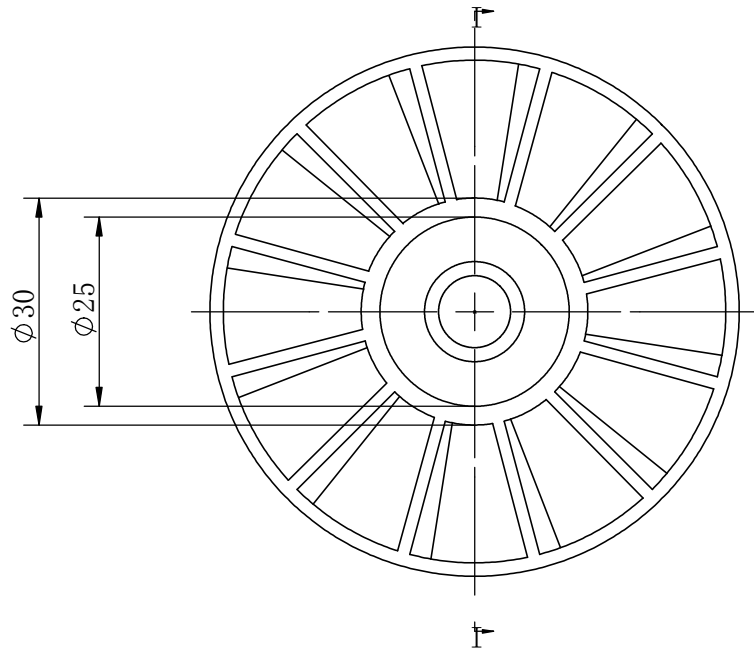

技术要求

1. 塑件不能有气泡、缩水、变形、飞边、毛刺、批锋等缺陷。
2. 未注脱模斜度 $30'$ ，未注圆角 $R0.5$ 。
3. 叶片型面无变形，叶片分布均匀。
4. 旋向：右旋。
5. ※符合ROHS。

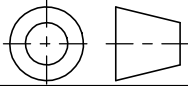
						材料	PA66+15%GF		 中山市湘安电机 电器有限公司
标记	处数	分区	更改文件号	签名	年月日	阶段标记	质量	比例	
设计			标准化					NTS	“图样代号”
校核			工艺			视图方向			
审核			审核			共1张 第1张		版本	
批准									